

CADENAS Industry-Forum 2015



Jürgen Herr

04.02.2015

Agenda

- Überblick Festo
- eCATALOGsolutions@Festo
 - Einsatz von eCATALOGsolutions in der Praxis → Datenbereitstellung
 - Einblicke rund um unseren CAD-Erstellungsprozess → Datenerzeugung
 - Festo Design Tool 3D
Schnell, zuverlässig und effizient in 3D konstruieren und bestellen

Unsere Geschichte: von der Holzbearbeitung zur Automatisierung

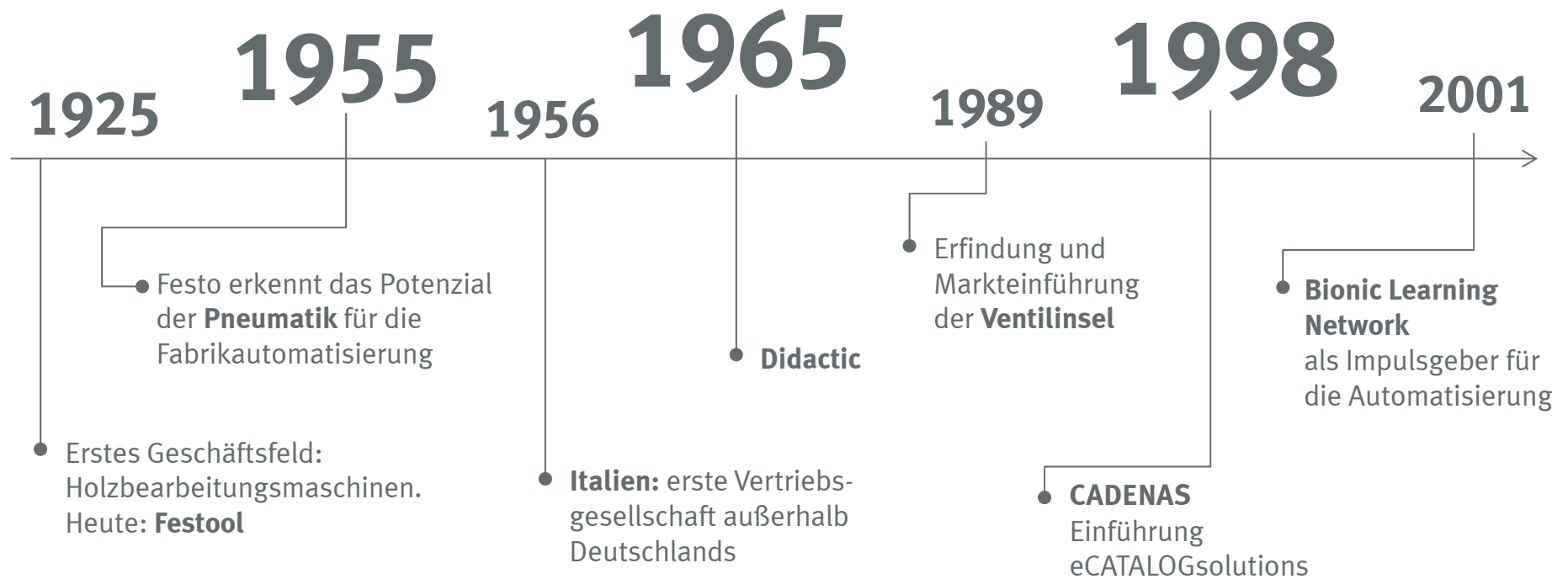

Festo – Ihr weltweiter Partner in der Fabrik- und Prozessautomatisierung

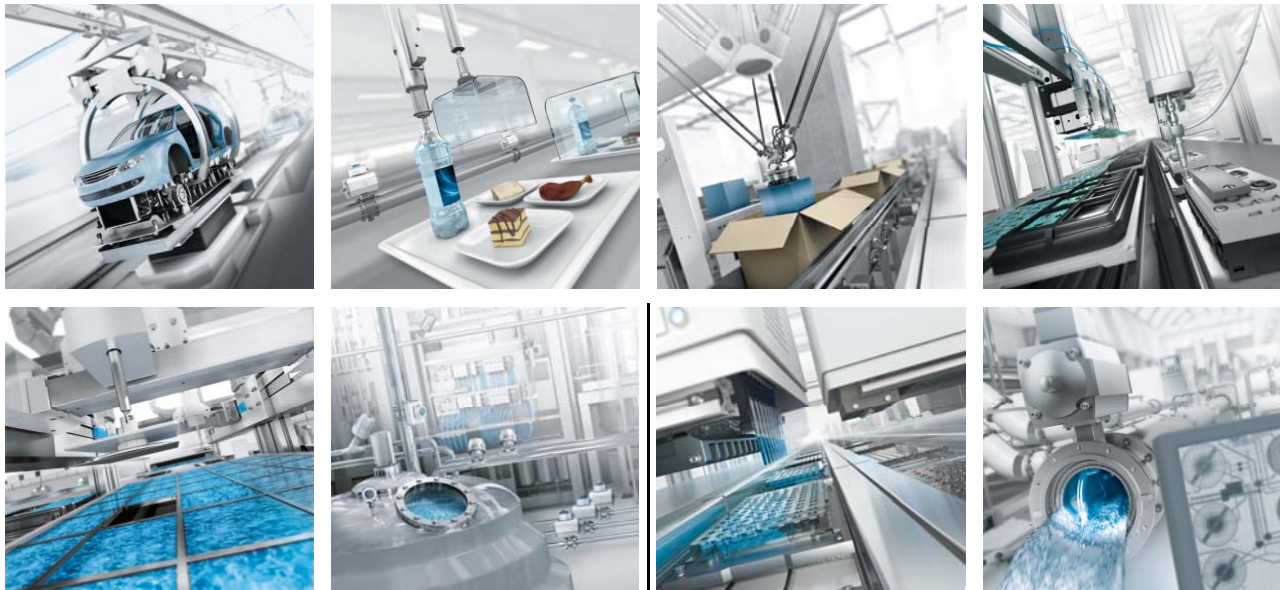

- **Intelligentes Automatisieren mit elektrischer und pneumatischer Antriebstechnik**

- Fabrikautomatisierung
- Prozessautomatisierung
- Didactic
- Produkte
- Services
- Aus- und Weiterbildung

Festo in Zahlen

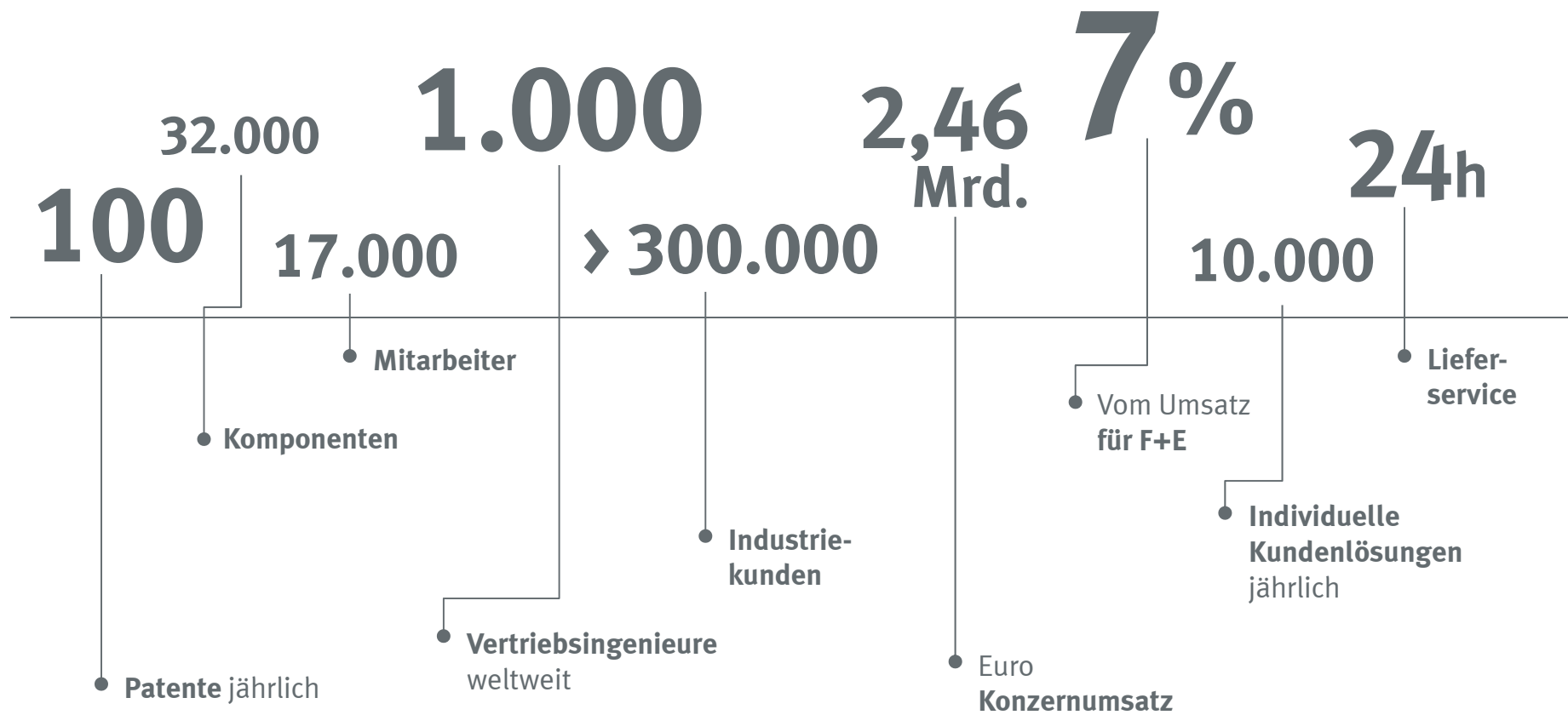

Produktion, Logistik, Service – in 176 Ländern weltweit

● **Gesellschaften in 61 Ländern**
● **Über 250 Niederlassungen**
● **Autorisierte Vertretungen in weiteren 39 Ländern**

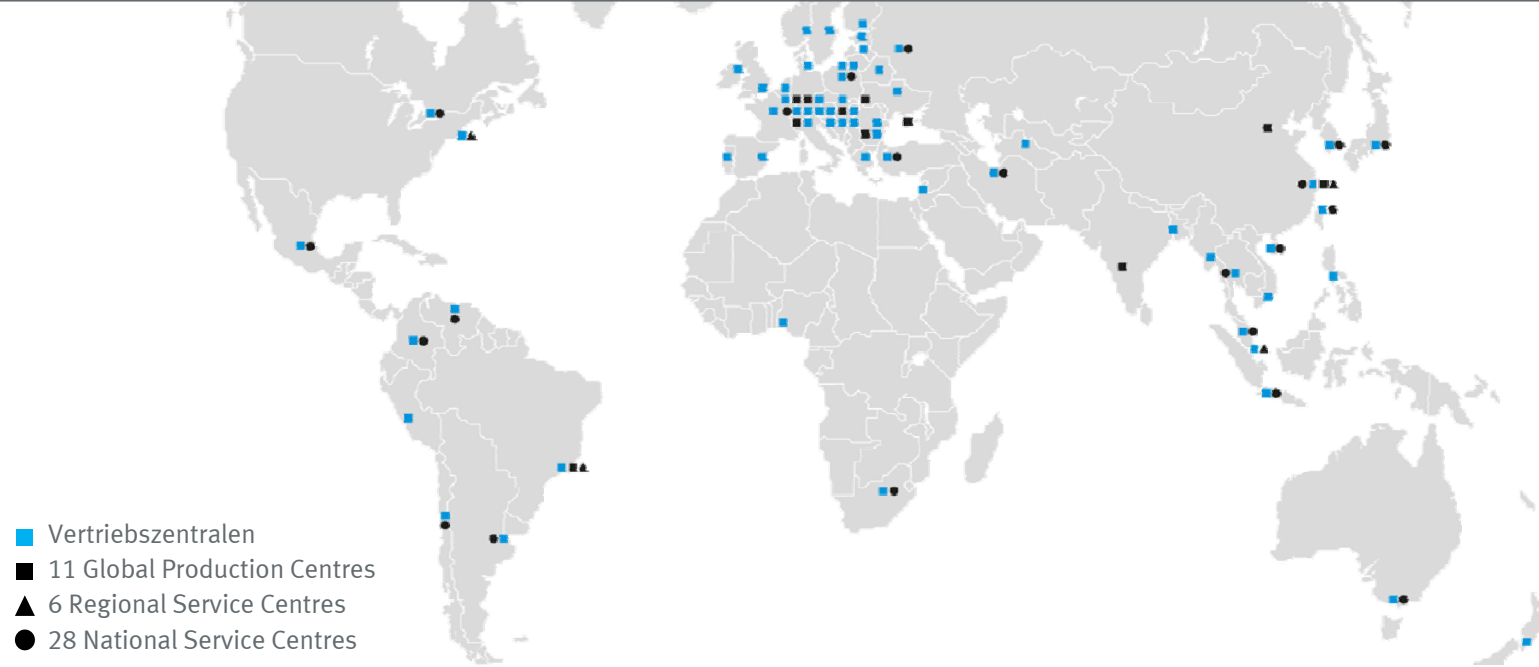

- Vertriebszentralen
- 11 Global Production Centres
- ▲ 6 Regional Service Centres
- 28 National Service Centres

Auszug aus unserem Produktumfang

- 32.000 Produkte in millionenfacher Varianz
- Von einfachen Verbindungselementen bis hin zu komplexen elektrischen und pneumatischen Systemen



Verbindungstechnik,
Sensoren, etc.



Antriebe und
Druckluftaufbereitungen,
etc.

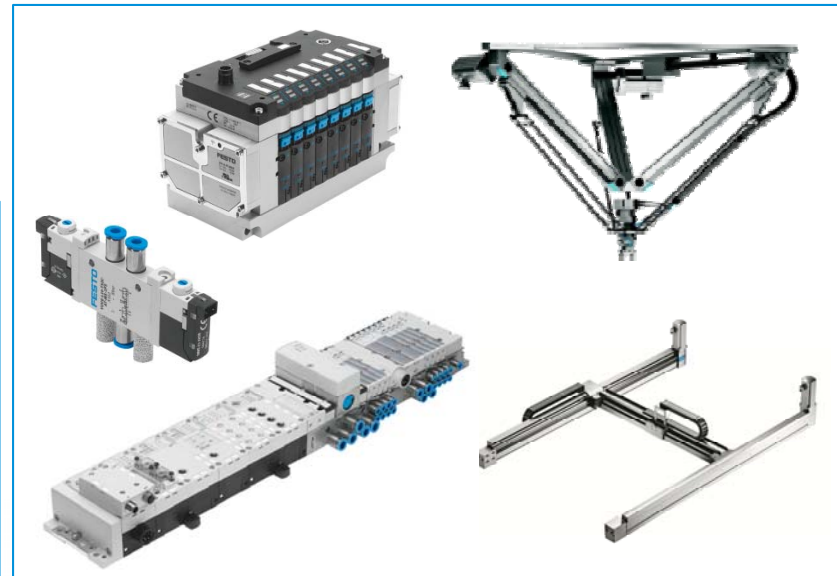

Ventile, Ventilinseln, Handlingsysteme,
einbaufertige Lösungen, etc.

Das Bionic Learning Network: Impulsgeber für industrielle Applikationen

Natürliche Effizienzstrategie für die Automatisierungstechnik nutzen

- Aufspüren neuer Produkte bzw. Produktideen
- Erprobung neuer Technologien und Fertigungsverfahren
- Entwicklung energieeffizienter und biomechatronischer Produkte



Agenda

- Überblick Festo
- **eCATALOGsolutions@Festo**
 - Einsatz von eCATALOGsolutions in der Praxis → **Datenbereitstellung**
 - Einblicke rund um unseren CAD-Erstellungsprozess → **Datenerzeugung**
 - Festo Design Tool 3D
Schnell, zuverlässig und effizient in 3D konstruieren und bestellen

Kundenanforderungen

- 2D/3D CAD-Daten für alle Produkte
- Standard und konfigurierbare Produkte
- Vereinfacht und funktionsorientiert
- Neutrale und native CAD-Formate
- Als lokal installierbare Software und
- Via Internet

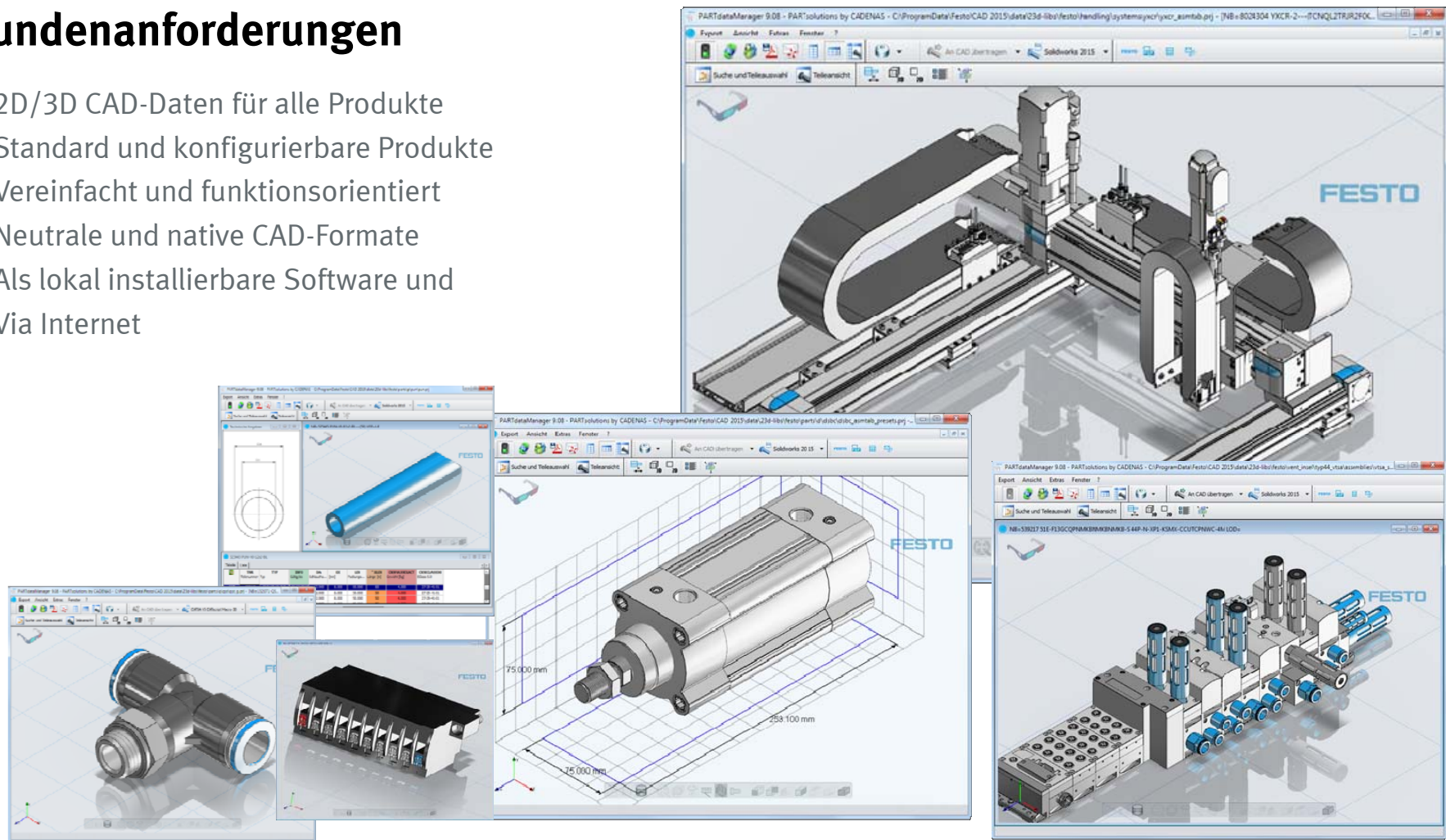

Beispielkonfiguration einer Ventilinsel

Identcode 1: 50E-F34GCQPEXDGWQXFWLRQXAGQT14QXNMKBT03GCQXTKA-S

Identcode 2: 44P-N-V-LSMX-EEAUAEUSUFFBUBFURU3GUGMZATXOZBTZTMZCZULZDTNKZFUXZTHBZGXZUMOXZTZUMZAOZBTZTU
MZCTLZDXNZTKZHZUHBZIU MXZTOMZJXZUOZKTMZLTXZTZUL

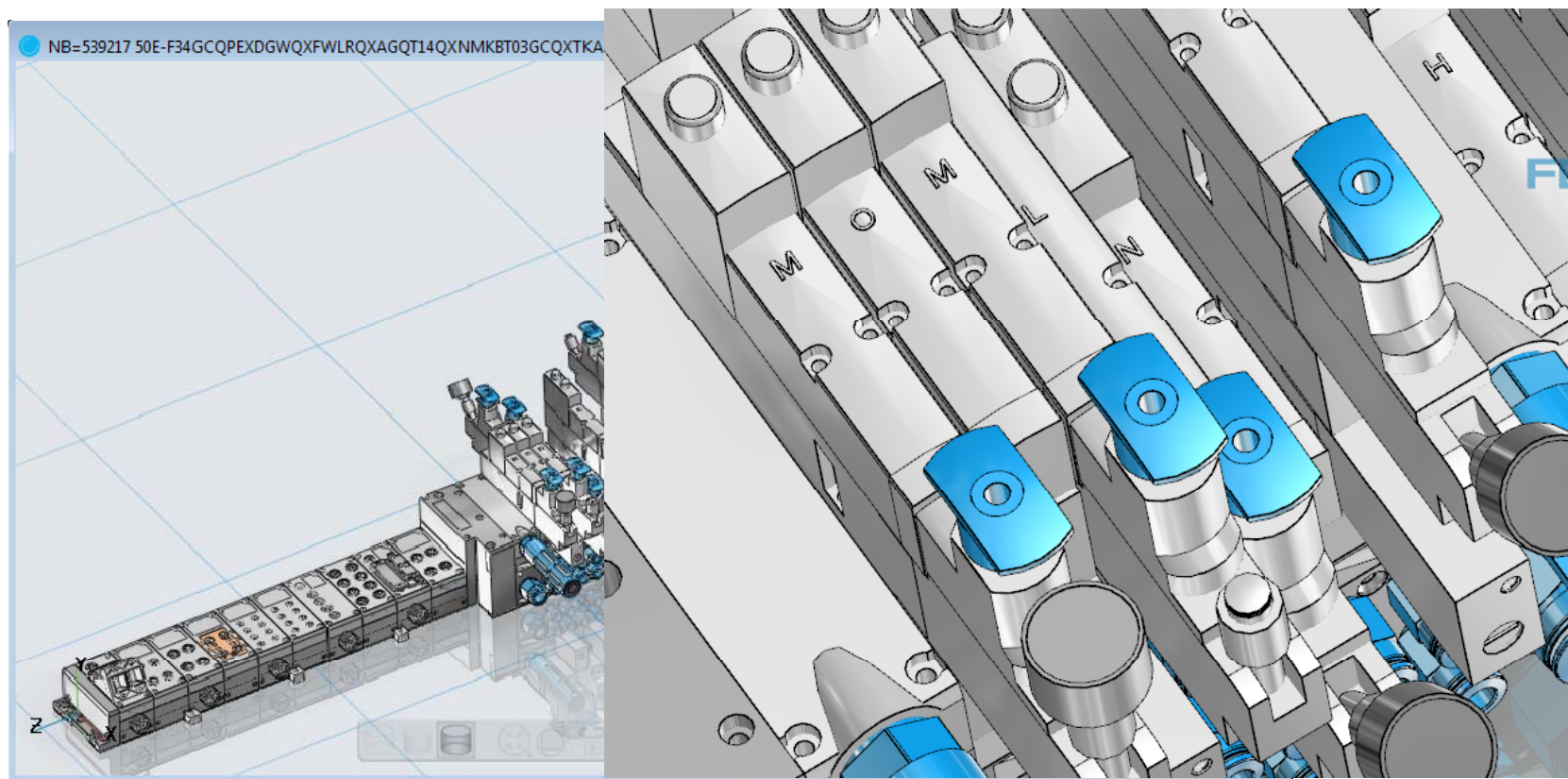

CAD-Datenbereitstellung

PARTdataManager (offline)

- Verfügbar über CADENAS und
- Festo Produktkatalog auf DVD und
- Via Download im [Festo Support Portal](http://www.festo.com/partdatamanager)
- Weitere Informationen www.festo.com/partdatamanager

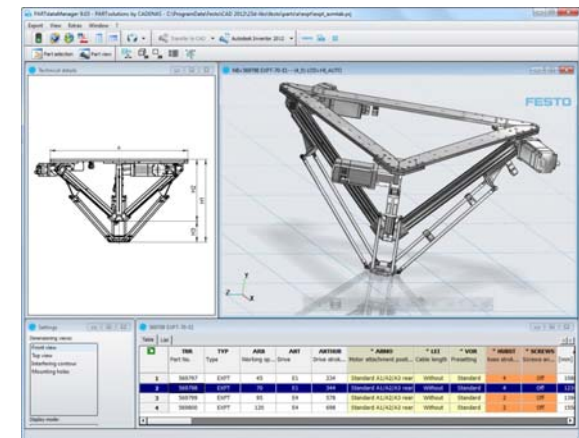

PARTserver / PARTcommunity (online)

- CADENAS CAD Portal PARTcommunity festo.partcommunity.com/portal/portal/festo
- Festo Produktkatalog im Internet www.festo.com/catalogue

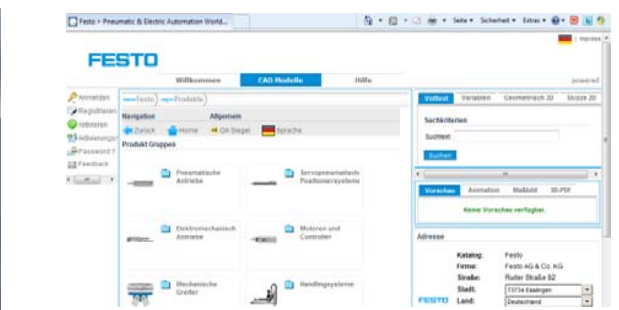
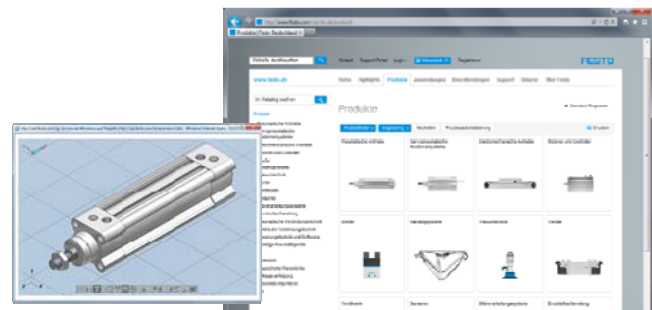

CAD im Festo Produktkatalog - Offline

01_FestoDKI_Offline_with_CAD.mp4

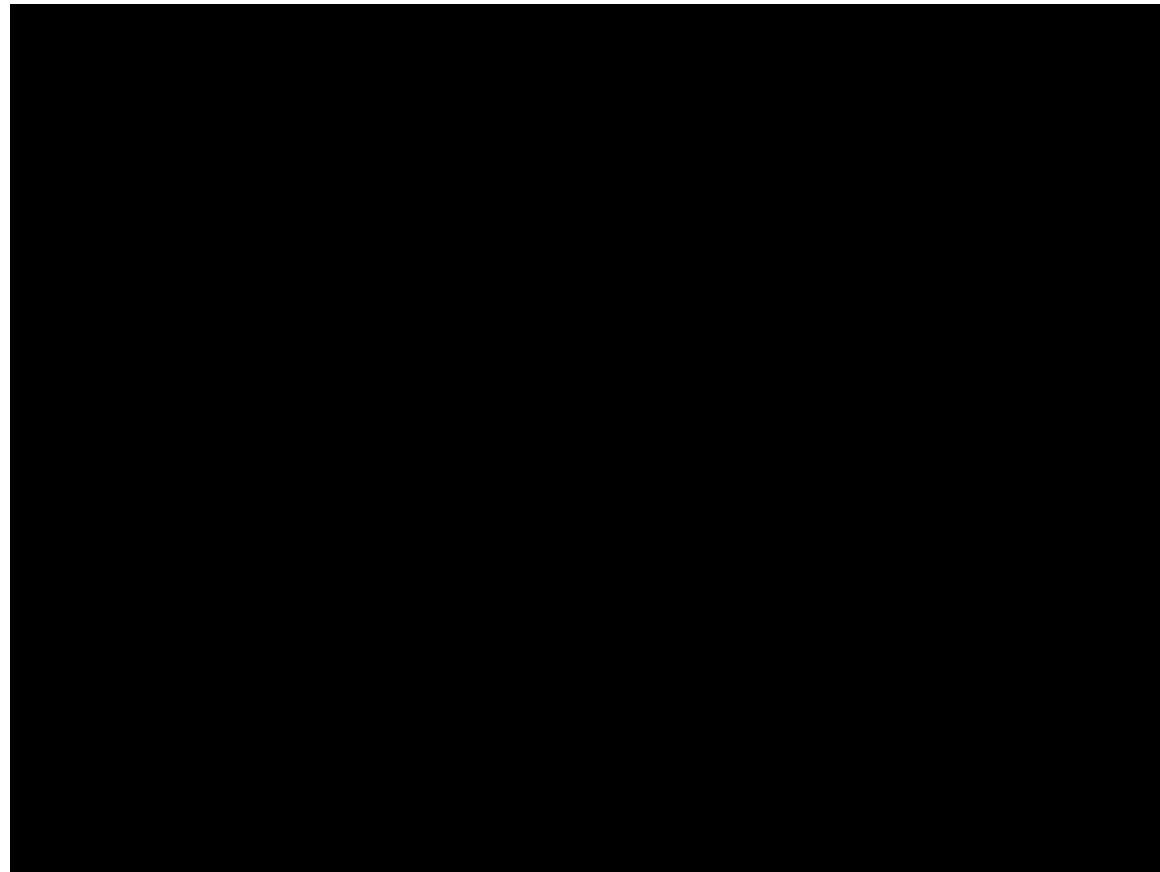

Festo PARTdataManager – eigenständige Software

02_Festo_PDM_Standalone.mp4

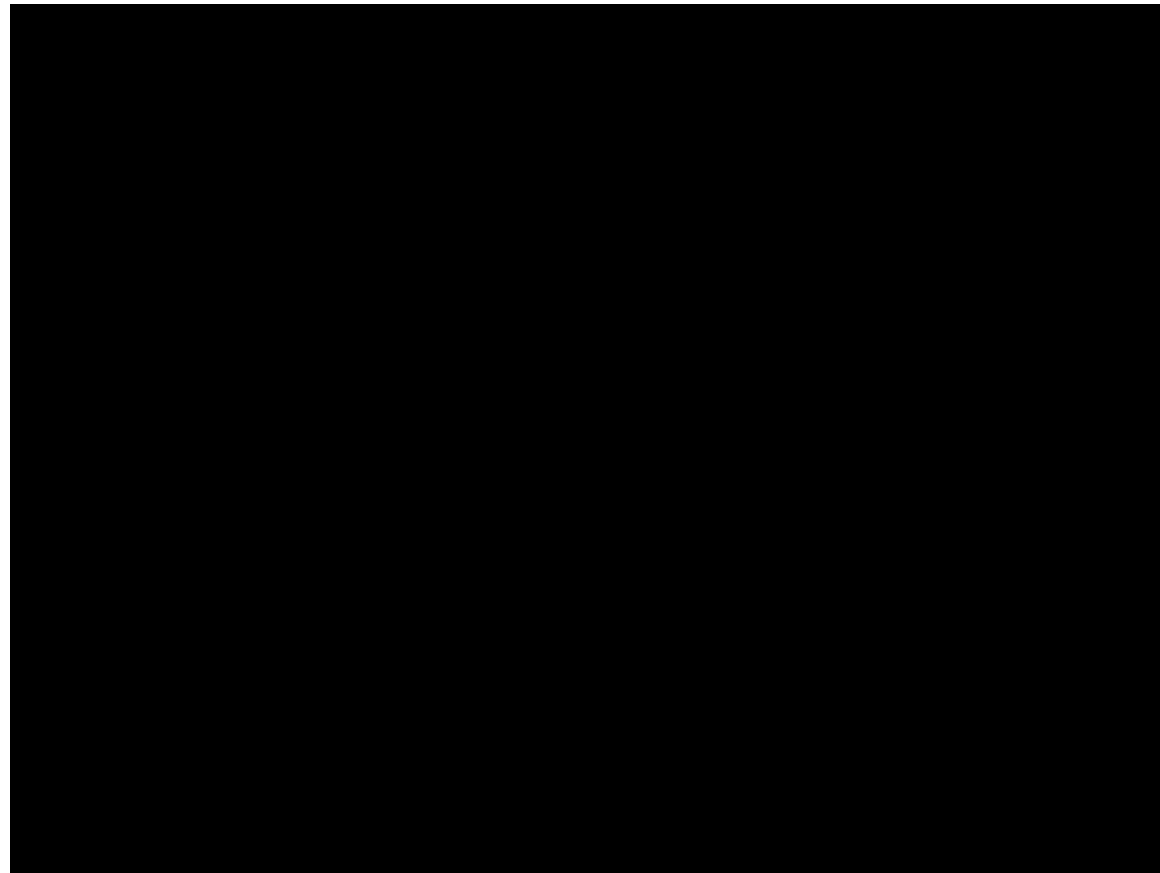

Kriterien der Datenbereitstellung

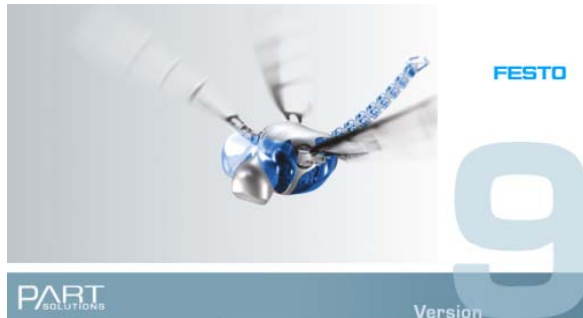

• Festo spezifische Anpassungen

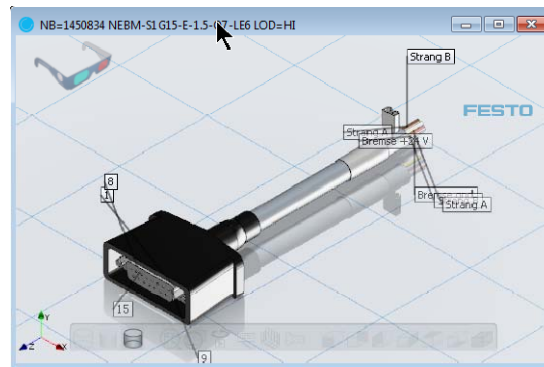

• CAD-Katalogdaten

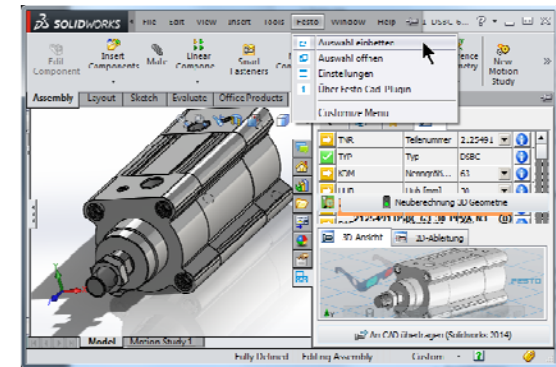

• CAD-Schnittstellen & Funktionen

Festo PARTdataManager

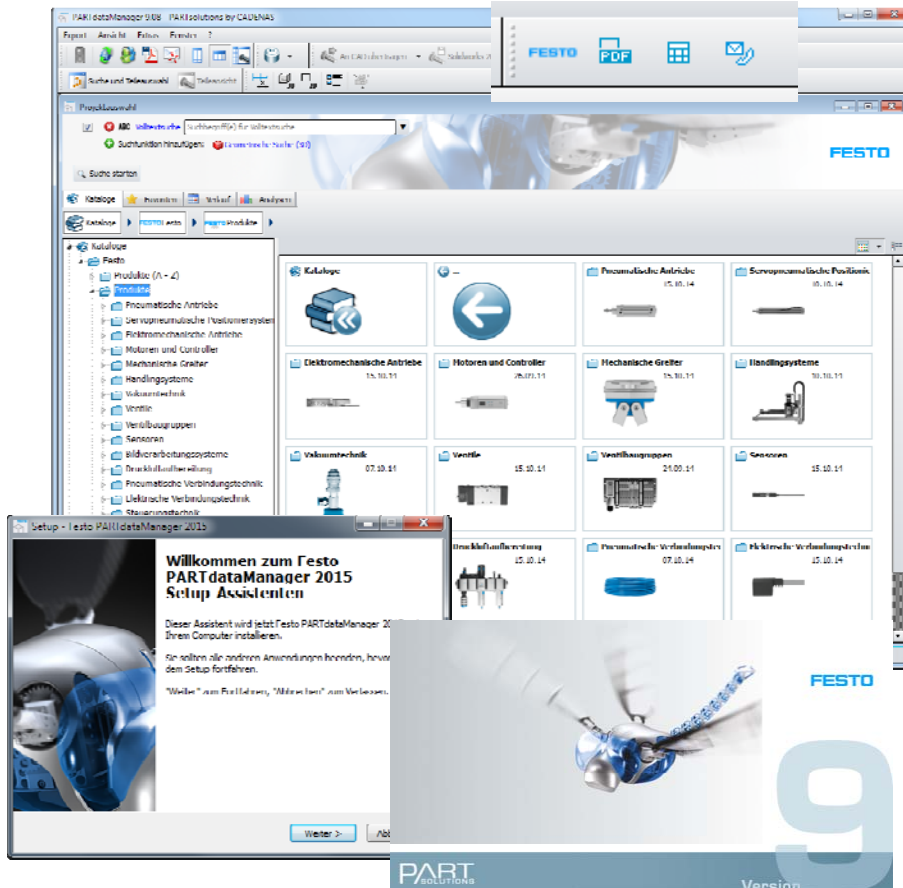

Festo spezifische Anpassungen

- Setup by Festo
- Farben, Logo und Splashscreen
- Produktabhängige Internetlinks zum Festo Produktkatalog
- Integration Festo Internet-Konfigurator für komplexe Produkte
- 2 Suchbäume

Integration Festo Online Produktkonfigurator

CADENAS & Festo PARTdataManager

1. Auswählen

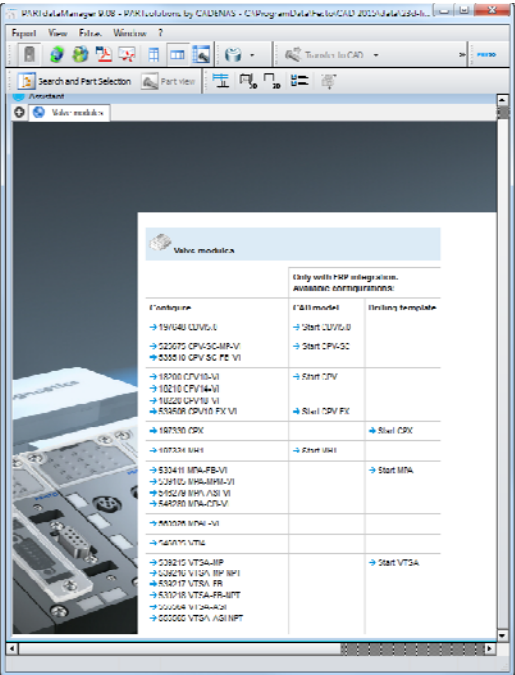

2. Konfigurieren

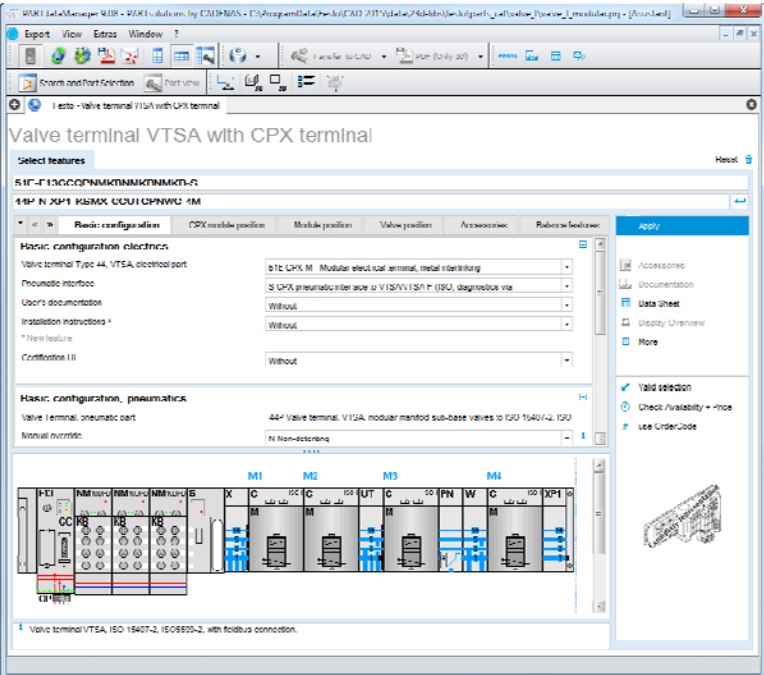

3. 2D/3D CAD

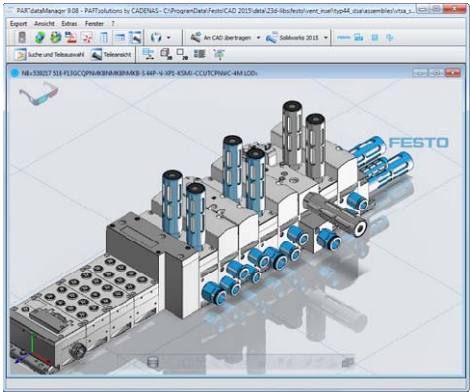

Festo PARTdataManager

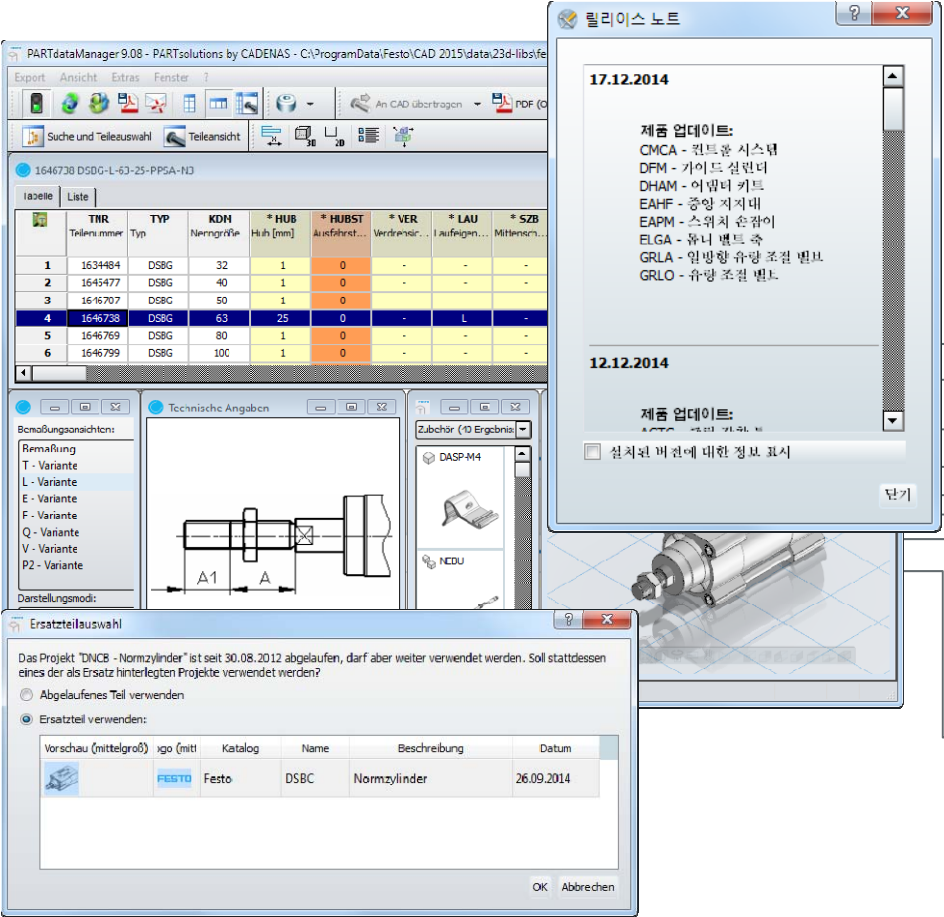

CAD-Katalogdaten

- ~32.000 Katalogprodukte
- Plus neueste und inaktive Produkte
- Zubehörzuordnungen
- Kinematische Bedingungen
- eClass, LOD, Produktgewicht
- Release Notes
- 15 Sprachen
- CAD-Update Erinnerung

Festo PARTdataManager

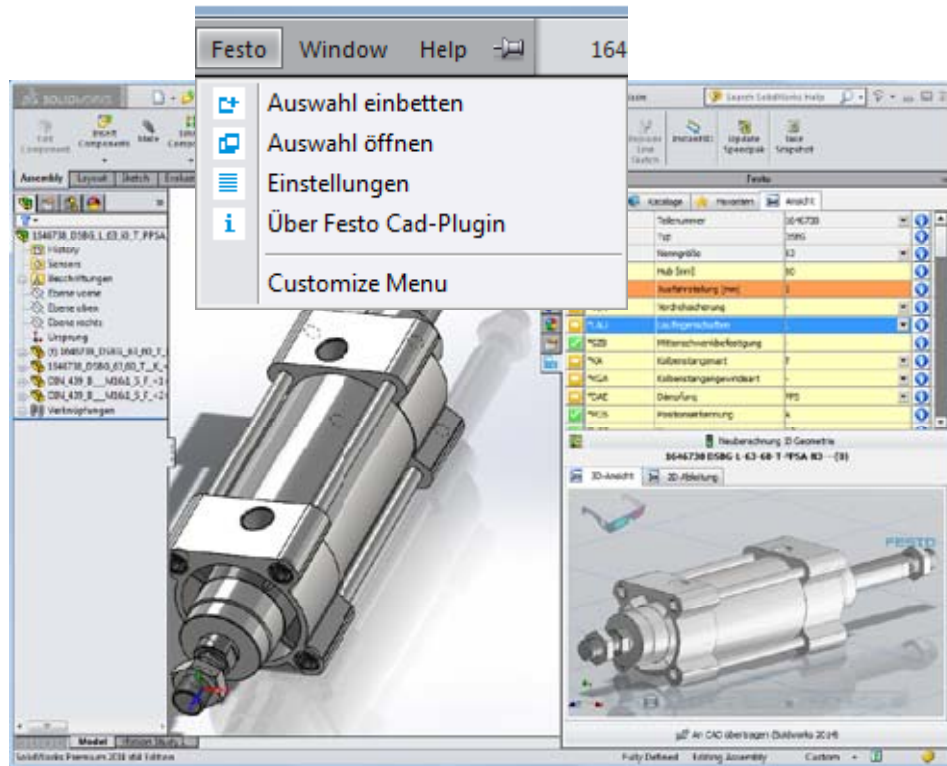

CAD-Schnittstellen & Funktionen

- Neutrale Austauschformate
- Native CAD-Schnittstellen für AutoCAD, Inventor, CATIA, Creo, Pro/E, Siemens NX, Solid Edge, SolidWorks
- Seamless-Schnittstellen
- ➔ **Festo CAD Plug-In**
- Bauteilvergleich und geometrische Ähnlichkeitssuche

CAD im Festo Produktkatalog - Online

03_FestoDKI_Online_with_CAD.mp4

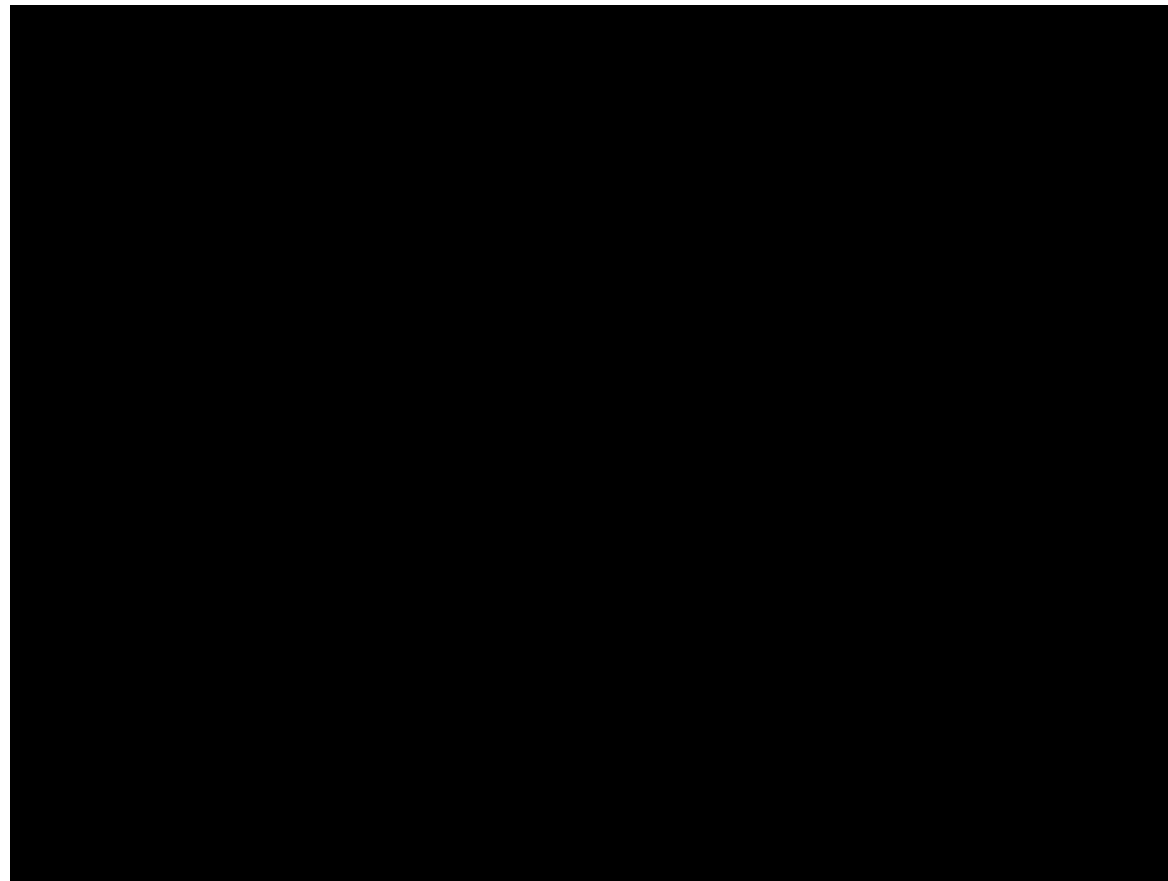

CAD im Festo Online Katalog

Auswahl und Simulation

- Eingabe der Anwendungsdaten
- Simulation
- Lösungsvorschlag

2D/3D CAD

- Formatauswahl im Katalog und Engineering Tool
- Generierung und Auslieferung durch PARTserver

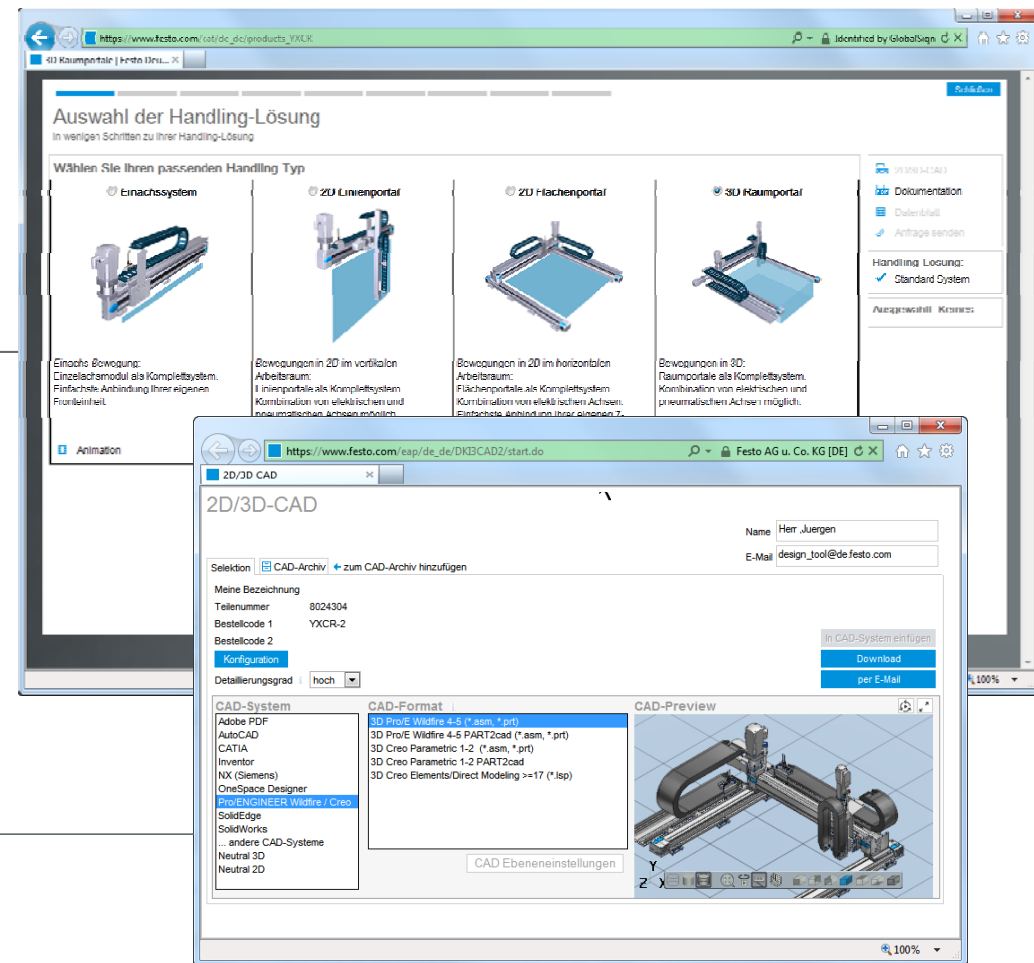

Festo Produktkatalog

- 32.000 Produkte
- Auswahl- und Dimensionierungsprogramme
- 2D/3D CAD-Daten
- Produktdatenblatt und Dokumentation
- Produktvergleich
- Ersatzteilkatalog
- Mein Preis und Lieferzeit
- Verfügbar auf DVD und im Internet
- ... und vieles mehr.

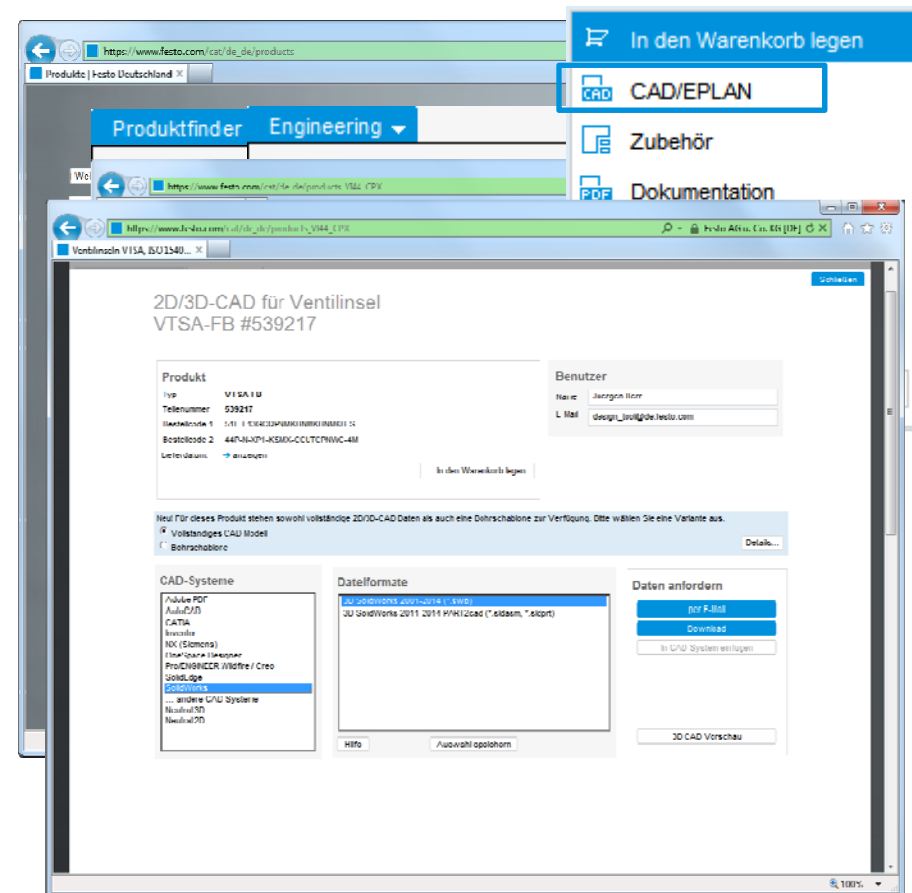

Von der Produktauswahl bis zum After Sales

Engineering Tools

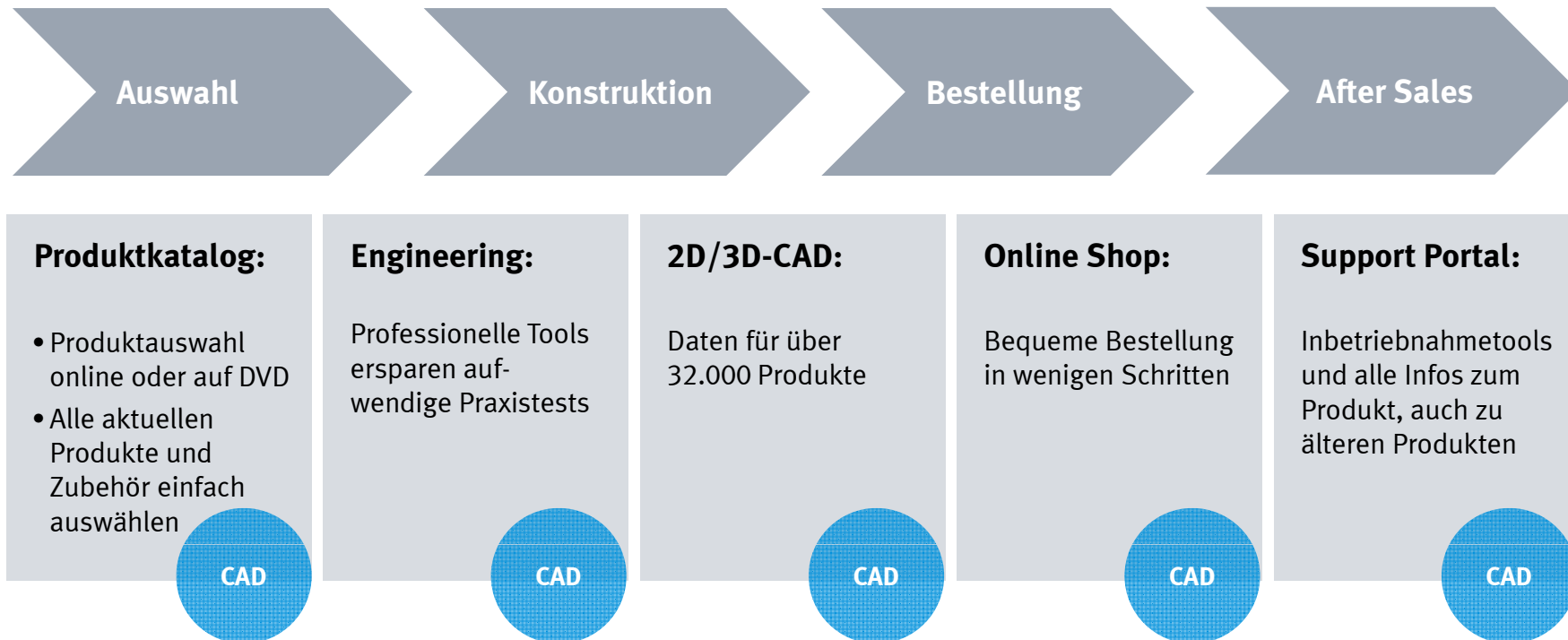

eCATALOGsolutions im Festo Neuheiten-Entstehungsprozess (NEP)

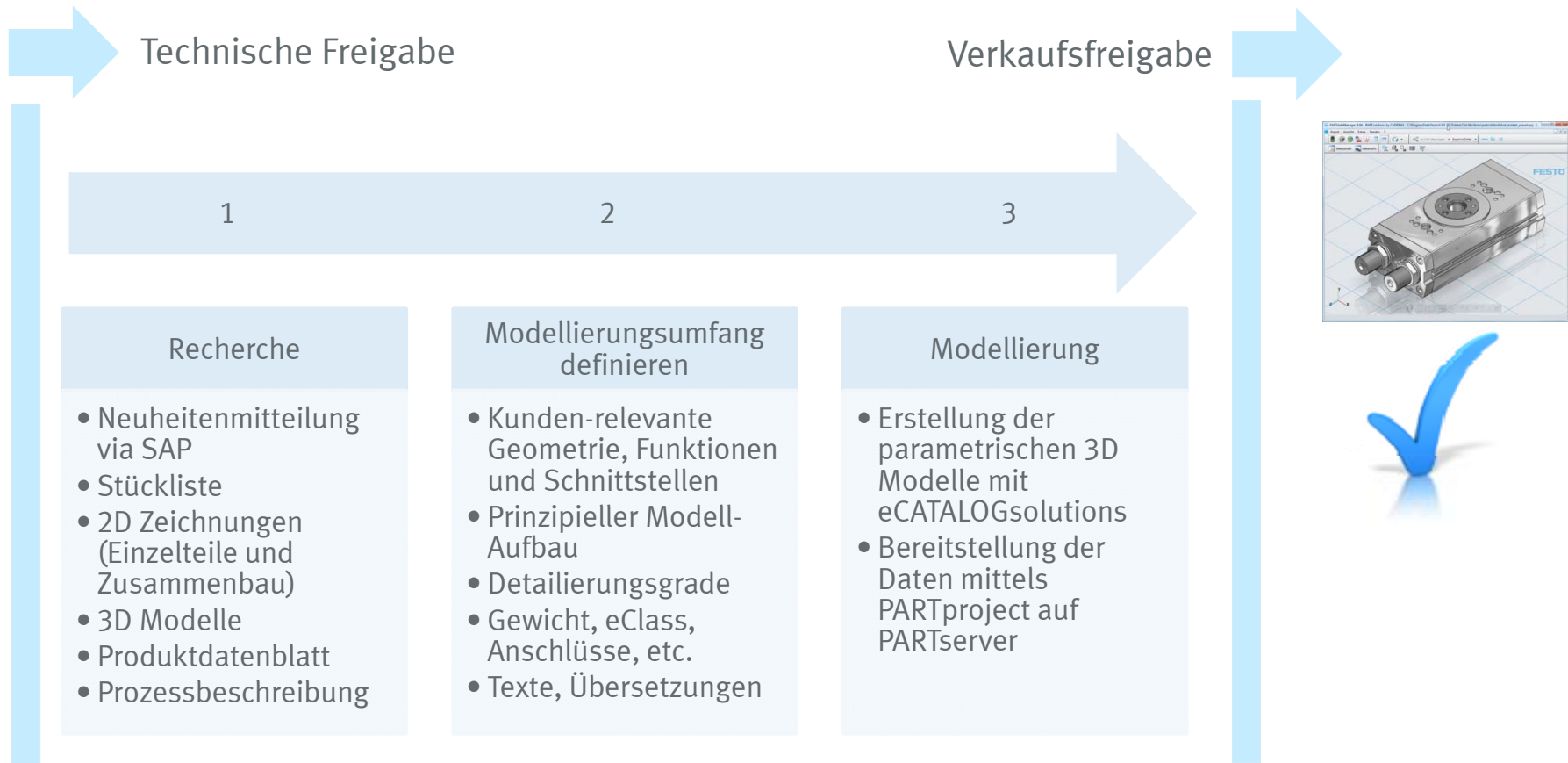

Success Story

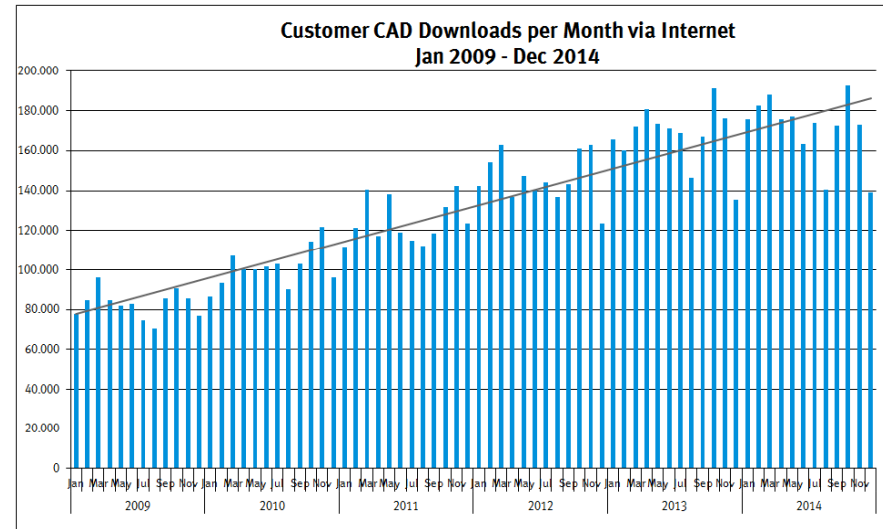
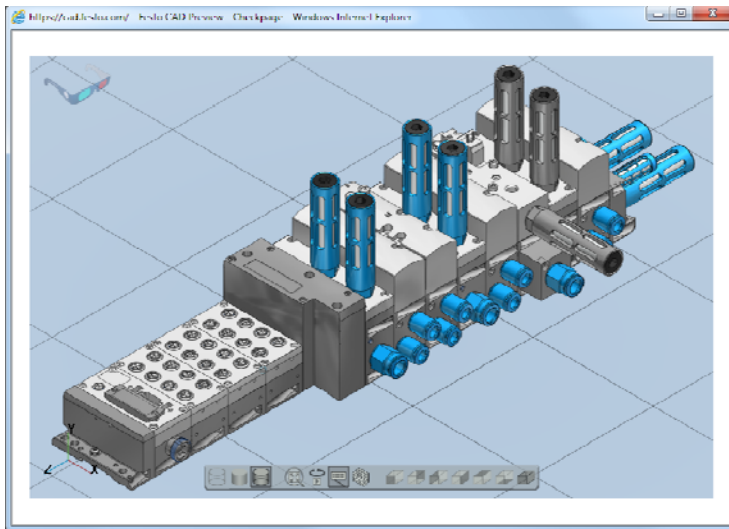

Gestartet: 1998
CAD-Datenstand: Verfügbar für 99% aller CAD relevanten Katalogprodukte
Downloads pro Monat: 170.000



Erfolgsfaktoren

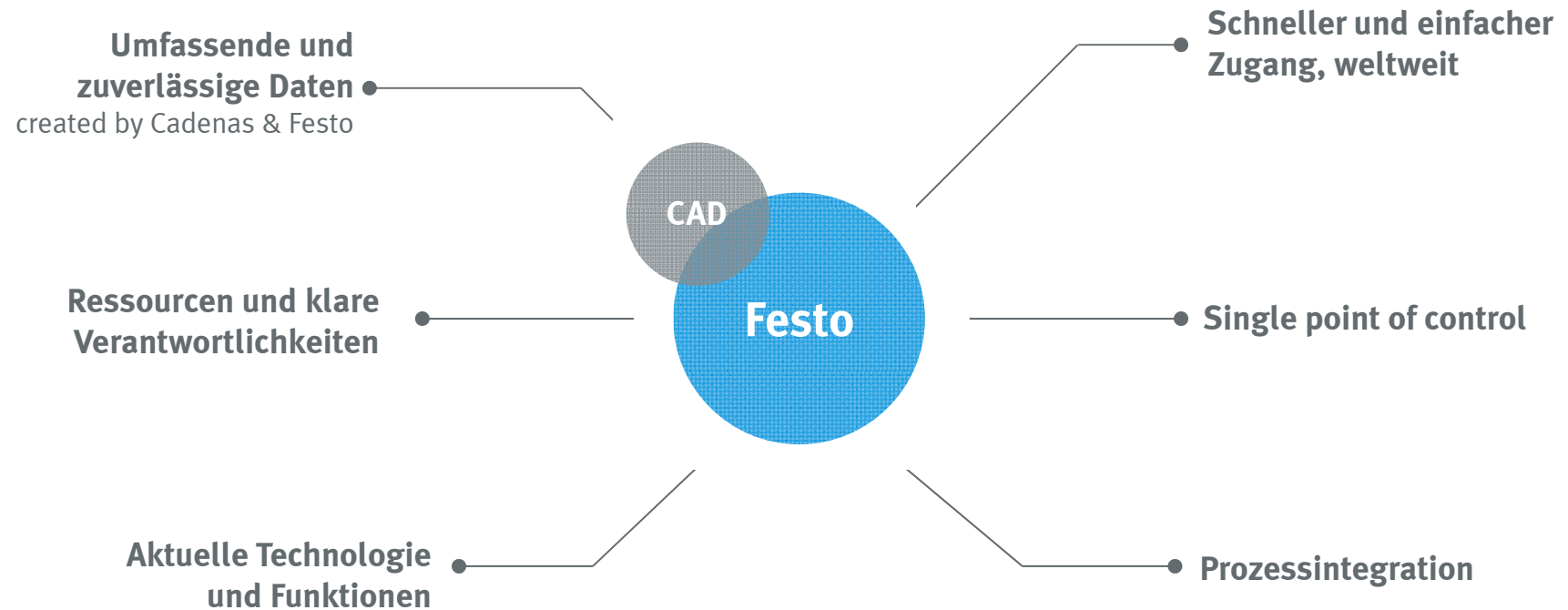

Historie

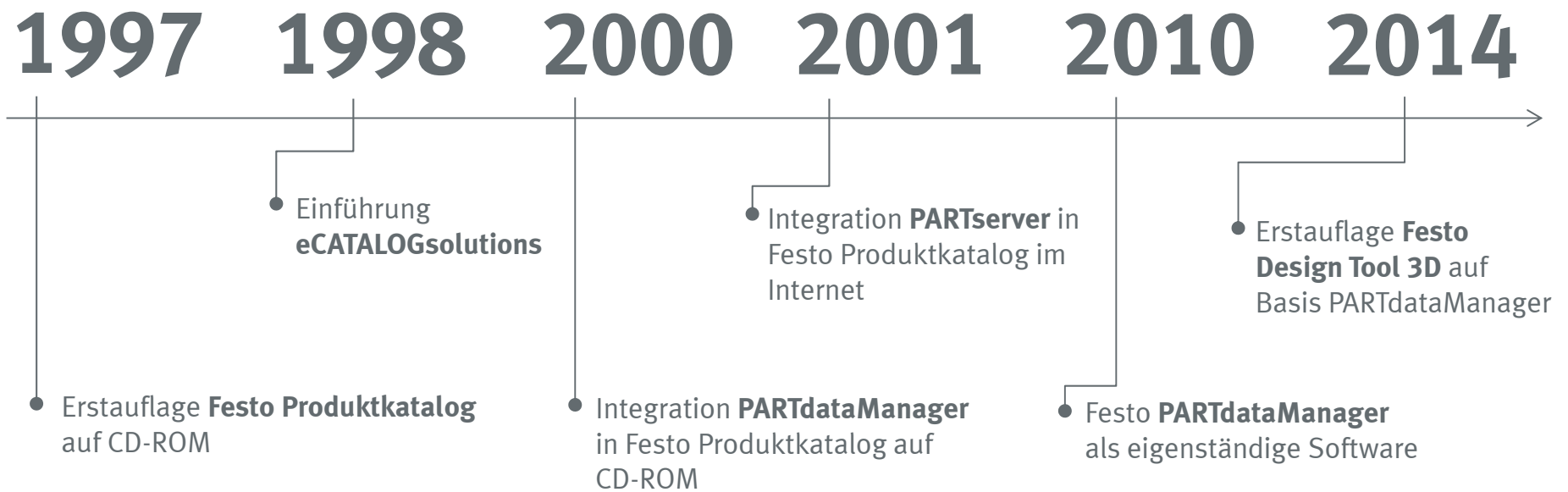

Agenda

- Überblick Festo
- eCATALOGsolutions@Festo
 - Einsatz von eCATALOGsolutions in der Praxis → Datenbereitstellung
 - Einblicke rund um unseren CAD-Erstellungsprozess → Datenerzeugung
- **Festo Design Tool 3D**
Schnell, zuverlässig und effizient in 3D konstruieren und bestellen

Festo Design Tool 3D

Das FDT 3D ist ein CAD-basierter Konfigurator, mit welchem Festo spezifische Produktkombinationen in 3D schnell und einfach zusammengebaut und bestellt werden können.

Eigenschaften:

- Reduzierter Produktumfang mit vordefiniertem Zubehör
- Native und neutral 2D/3D CAD Formate
- Integrierter Bestellprozess

Bestelloptionen (via Internet):

- Komplett vormontiert
- Gemeinsam verpackt

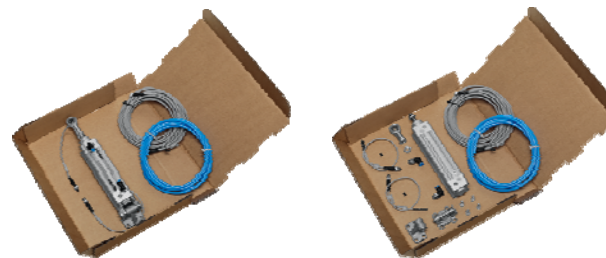

Download und weitere Informationen: www.Festo.com/FDT-3D

Technology by CADENAS, PARTdataManager (IPC)

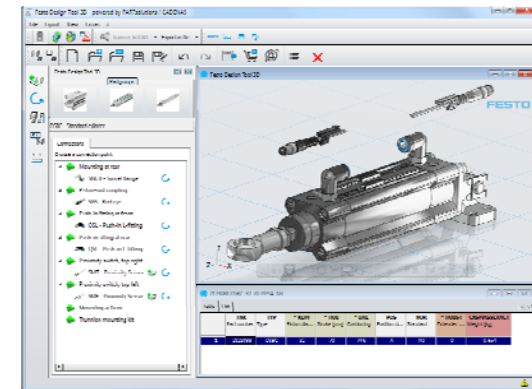

Online Shop

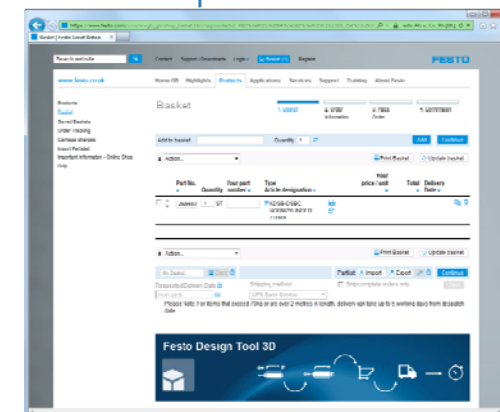

Festo Design Tool 3D - Produktauswahl

04_FDT3D_Product_Selection_with_PDF.mp4

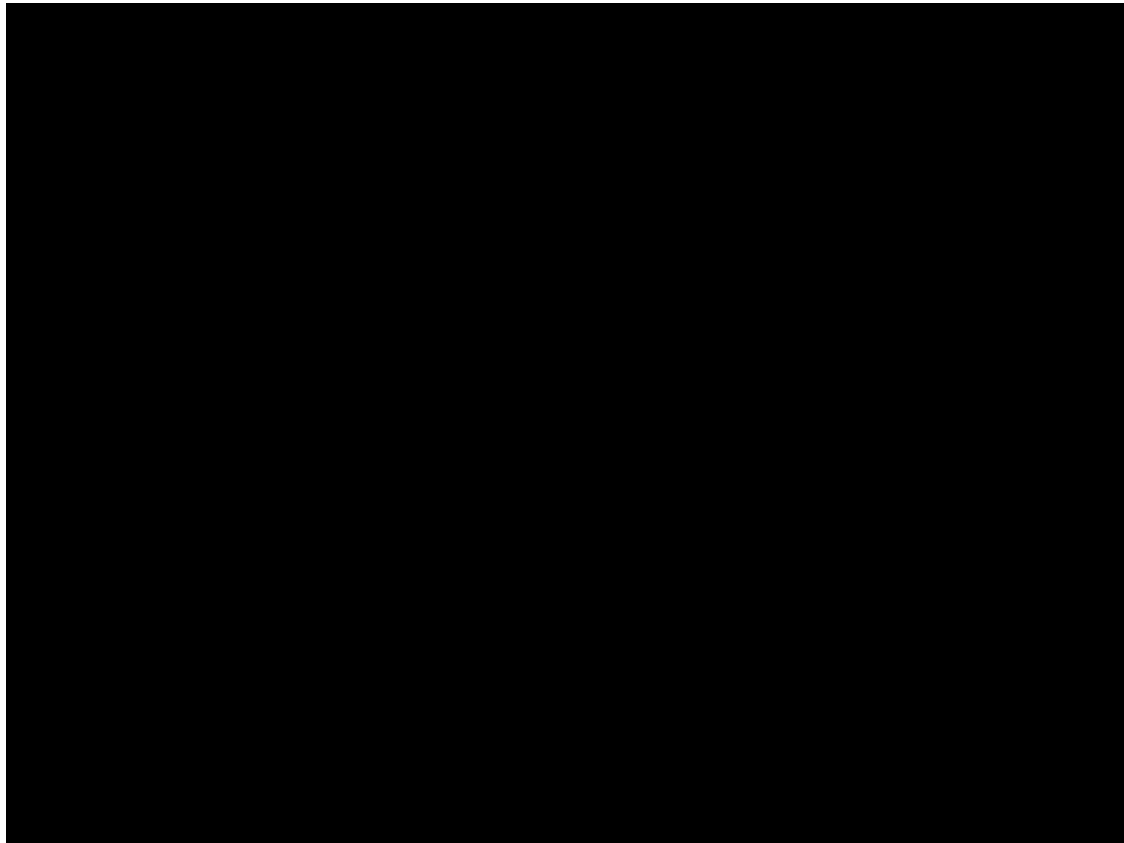

Festo Design Tool 3D - Bestellablauf

05_FDT3D_Orderprocess.mp4

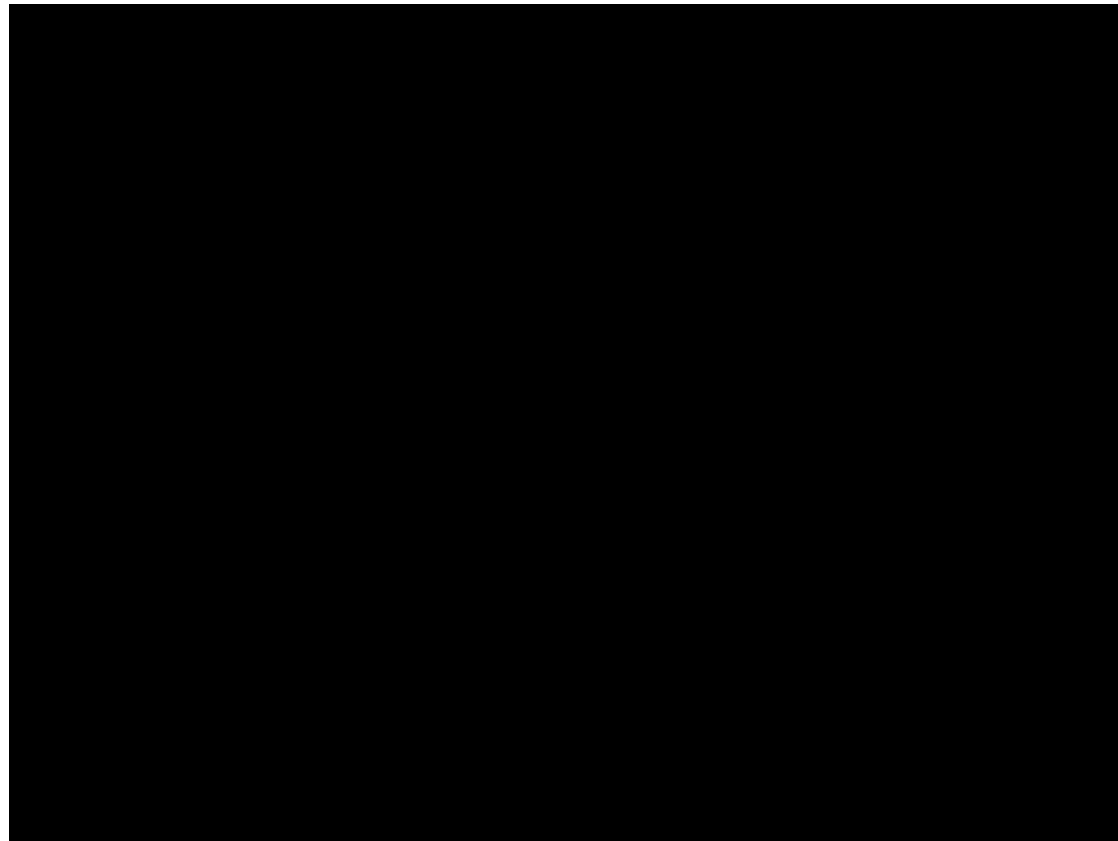

Festo Design Tool 3D - Bestellablauf

The screenshot shows the Festo online shopping basket interface. The browser address bar displays the URL: https://www.festo.com/cms/de_de/shop_basket.htm?sspcontextid=PID%3a0015935943%3aSID%3a20.150.202.190.4. The page title is "Warenkorb | Festo Deutschl...".

On the left sidebar, there are links for "Gespeicherte Warenkörbe", "Auftragsverfolgung", "Produktliste importieren", and "Hilfe".

The main content area features a search bar with the text "Jetzt kein Mindestmengenzuschlag bei Online Bestellungen mehr." Below it, there is a section for adding products to the basket with a search input, a quantity field set to "1", and buttons for "Hinzufügen" and "Weiter".

A table lists the items in the basket:

Teile-Nr.	Menge	Meine Bezeichnung	Typ	Nettopreis/ Einheit	Gesamt	Lieferdatum
2926683	1	ST	KDSB-DSBC NORMZYLINDER C11295			
1376305			DSBC-50-50-PPSA-N3	1	PCE	
9263			3GS-M16x1,5	1	PCE	
174392			SNCB-50	1	PCE	
33892			LNG-50	1	PCE	
186120			QSL-G1/4-8	1	PCE	
186120			QSL-G1/4-8	1	PCE	
159666			PUN-8x1.25-BL	50	M	
159666			PUN-8x1.25-BL	50	M	
574334			SMT-8M-A-PS-24V-E-0.3-M8D	1	PCE	
574334			SMT-8M-A-PS-24V-E-0.3-M8D	1	PCE	
8037734			38X17-TTR	1	PCE	

At the bottom of the basket, there are options for "Warenkorb...", "Speichern", and "Teilleiste: Import Export Weiter". Delivery options include "Gewünschtes Lieferdatum" (04.02.2015) and "Lieferart" (UPS Saver Service). There are also checkboxes for "Nur Volllieferung" and "Expressversand Spätbestellservice".

Partnerschaft zwischen CADENAS and Festo



- **Zusammenarbeit**
Seit 1998

- **eCATALOGsolutions**
Von Beginn an tiefe Integration
in unsere Tools und Prozesse

- **CAD-Datenerstellung**
Durch CADENAS (20%) und
Festo (80%)

**Vielen Dank für Ihre
Aufmerksamkeit.**